

Odpowiedni dla domów jednorodzinnych, zabudowy szeregowej oraz adaptacji starych budynków. Platformy poziome o równej wysokości. Tylko dla stałych użytkowników.

Maksymalne obciążenie platformy 2600kg (650kg na koło).

Maksymalne obciążenie śniegiem wynosi 0,75 kN/m² zgodnie z DIN1055-5.

■ Parklift 461 · 2600 kg

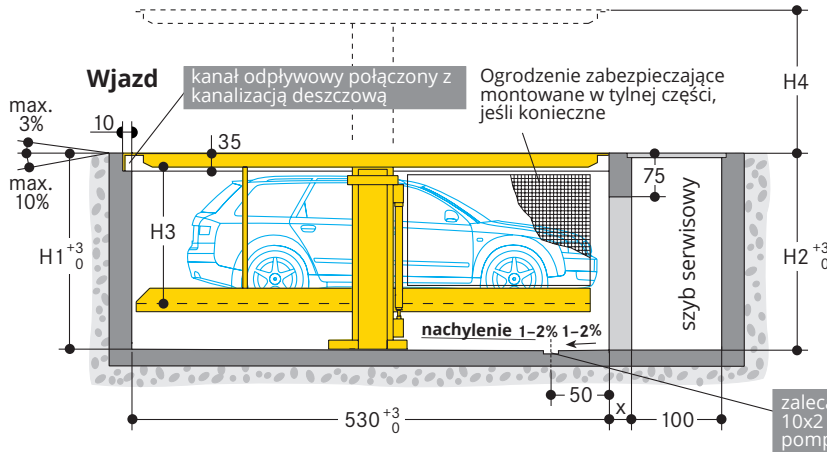

	gł. szybu przód H1	tył H2	wysokość platformy H3	wys. H4	maks. wys. auta
Parklift 461	250 285	255 290	170 205	210 245	165 200
Parklift 462	425 495	430 500	170 205	385 455	165 200
Parklift 463	605	610	170	565	165

■ Parklift 462 · 2600 kg

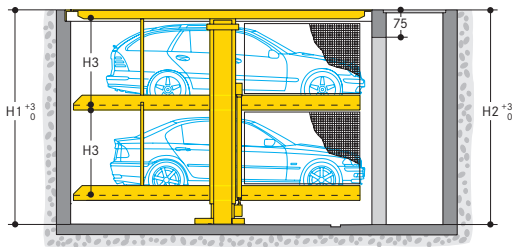

■ Parklift 463 · 2600 kg

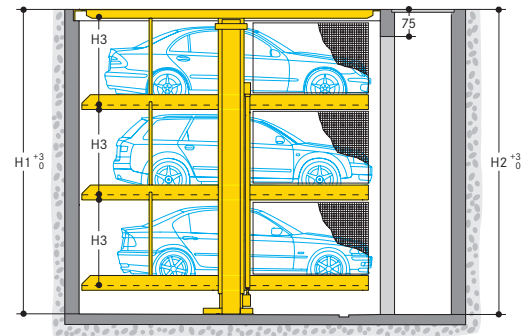

■ Wymiary samochodu (sedan/combi)

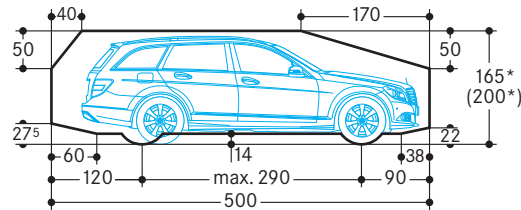

* całkowita wysokość samochodu liczona jest z anteną i relingami dachowymi. Nie może ona przekroczyć maksymalnej dopuszczalnej wysokości samochodu

■ Uwagi

1. Platforma o szerokości 250 cm jest przeznaczona dla aut o szerokości do 190 cm (patrz "Wymiary - szerokość" na stronie 2). Dla większych samochodów zalecana jest platforma o szerokości 260-270cm (520-540cm w przypadku podwójnego urządzenia).
2. Górna platforma jest konstrukcją spawaną, wyprodukowaną zgodnie z normą EN ISO 13920, z tolerancją klasy C. Różne wykończenia dostępne na życzenie klienta, np. kostka brukowa, grys, trawnik, asfalt, etc.
3. Gdy urządzenie jest opuszczone, powierzchnia górnej platformy może służyć jako przejazd dla aut o wadze maksymalnej 2600kg (650kg na koło). W przypadku urządzeń Parklift 461 i 462 platforma ta może służyć również jako miejsce parkingowe - po wcześniejszym ustaleniu z producentem systemu.
4. W przypadku gdy wymagane jest większe dopuszczalne maksymalne obciążenie (np. droga pożarowa) prosimy o kontakt z producentem.
5. Dostępny jest panel sterujący z blokadą klucza, zapewniający, że po każdym użyciu platforma będzie w pozycji opuszczonej.
6. Wymagany jest osobny szyb serwisowy. Zamawiający jest zobowiązany zapewnić odpowiedni wąż/drzwi - szczegóły u producenta. Szyb ten pozwala na dostęp do zagłębienia, odpowiednią wentylację, oraz jest miejscem instalacji agregatu hydraulicznego.
7. Kupujący jest zobowiązany zapewnić oznakowanie krawędzi najazdu (żółto-czarne pasy o szerokości 10cm przy krawędzi najazdu, norma ISO 3864) (patrz "Statyka i wymagania konstrukcyjne" na str. 3).
8. Na styku posadzki i ściany nie może występować odpływ, podcięcie ani żadna inna forma modyfikacji. Jeśli taka modyfikacja jest konieczna, należy uwzględnić dodatkową przestrzeń na nią, lub zastosować węższe urządzenie.
9. Producent zastrzega sobie prawo do zmian i modyfikacji w zakresie konstrukcyjnym. Ponadto, zastrzega sobie prawo do modyfikacji elementów urządzenia oraz poprawek w procedurach i standardach wynikających z postępu technologicznego oraz miejscowych regulacji prawnych.

Wymiary - szerokość

Wszystkie wymiary są wymiarami minimalnymi. Dodatkowo należy uwzględnić tolerancje wymiarowe (zgodnie z normami).

Wszystkie wymiary w cm.

Maksymalne nachylenie drogi dojazdowej do urządzenia bezpośrednio przed najazdem wynosi 3% przy nachyleniu w dół i 10% w górę.

Widok z góry - zamknięte zagłębienie

Urządzenie pojedyncze (S)

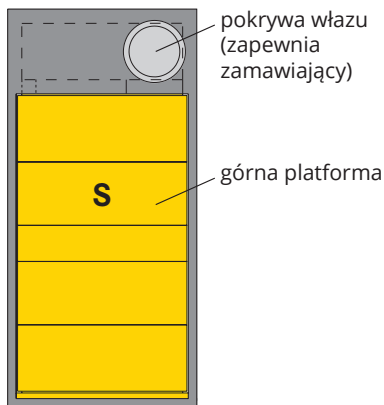

Wjazd

Urządzenie podwójne (D)

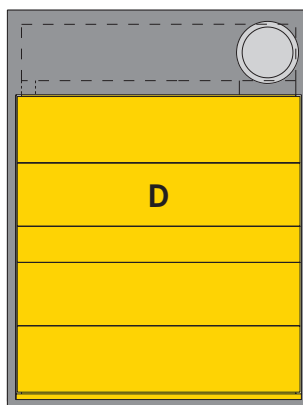

Układ szeregowy (urządzenia pojedyncze i podwójne)

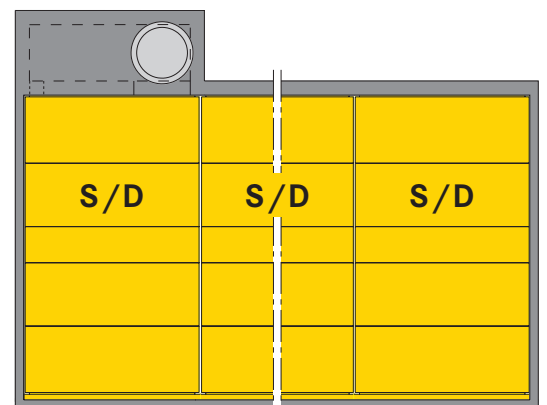

Wymiary zagłębienia

Urządzenie pojedyncze (widok od frontu)

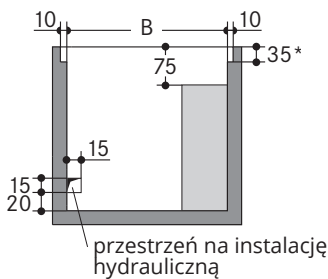

Urządzenie podwójne

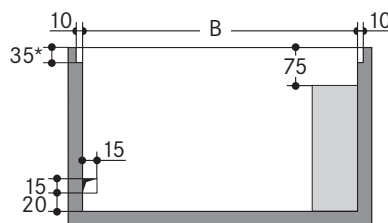

Układ szeregowy

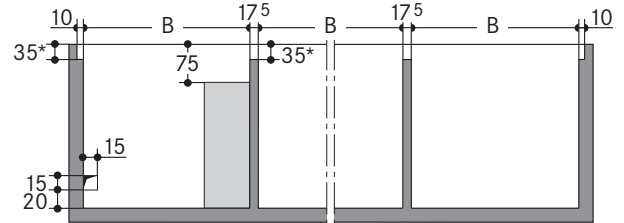

* 35cm mierzone do krawędzi zagłębienia/najazdu

(widok z góry)

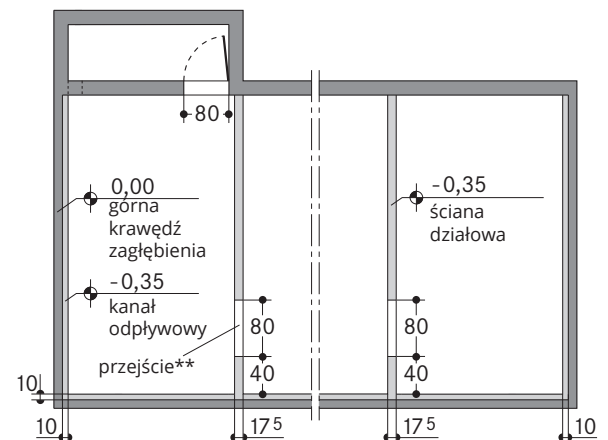
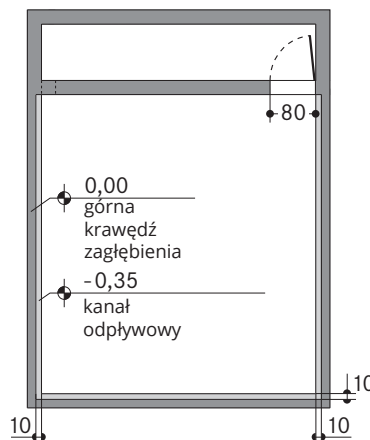
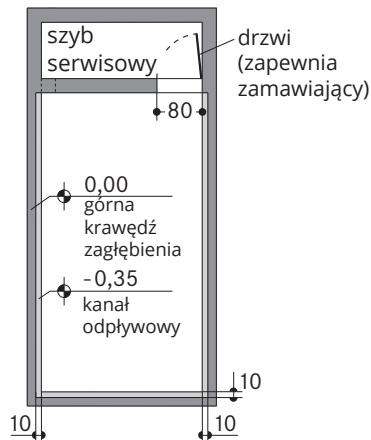

wymagana przestrzeń	szerokość platformy	
	B	stanowisko parkingowe
275	230	290
285	240	300
295	250	310
305	260	320
315	270	330

wymagana przestrzeń	szerokość platformy	
	B	stanowisko parkingowe
505	460	520
525	480	540
545	500	560
565	520	580
585	540	600

** przejścia do sąsiednich jednostek muszą mieć taką samą wysokość jak przejście z szybu serwisowego do zagłębienia

Pomiędzy ścianami bocznymi a ścianą przednią musi być zachowany kąt prosty. Maksymalne odchylenie 1cm!

Ściany wystające ponad zagłębienie

Jeśli ściana boczna lub tylna wystanie ponad zagłębienie, to musi znajdować się w odległości przynajmniej 5cm od jego krawędzi.

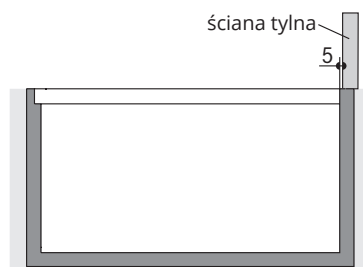
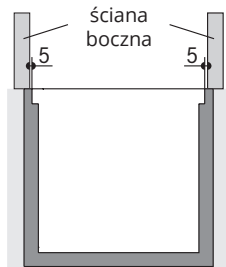

Istotne uwagi

Uwaga:

Jeśli istnieje swobodny dostęp do zagłębienia od tyłu lub boku, konieczne jest zastosowanie jego zabezpieczenia (ogrodzenie, oznaczenia ostrzegawcze, fotokomórka, itp.) Należy to uwzględnić w fazie projektowej.

W przypadku parkowania samochodu szerszego niż zalecany dla danej platformy, mogą wystąpić trudności podczas wsiadania/wysiadania. Jest to zależne od modelu samochodu, dostępu do platformy oraz indywidualnego sposobu jazdy i parkowania kierowcy.

W przypadku aut szerszych niż 190cm, parkowanych na platformach o szerokości 270/540cm, Jedyną osobą wsiadającą/wysiadającą z samochodu powinien być kierowca.

Krawędź zagłębienia

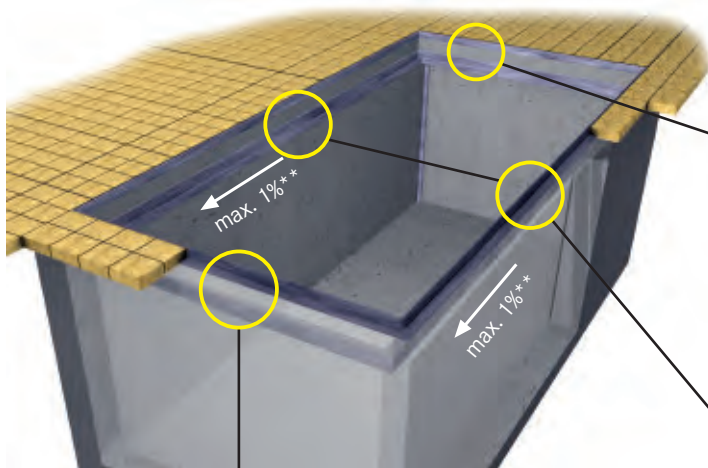

Ilustracja z pokryciem kostką (bez urządzenia)

** maks. nachylenie kanału odpływowego to 1% (w stronę najazdu)

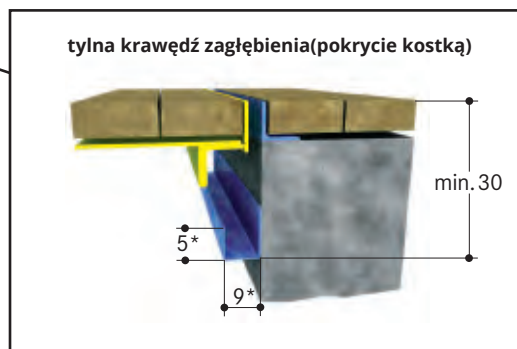

tylna krawędź zagłębienia(pokrycie kostką)

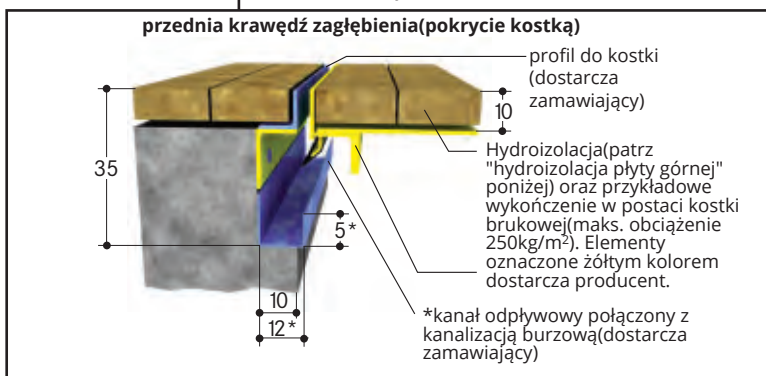

przednia krawędź zagłębienia(pokrycie kostką)

profil do kostki (dostarcza zamawiający)
Hydroizolacja(patrz "hydroizolacja płyty górnej" poniżej) oraz przykładowe wykończenie w postaci kostki brukowej(maks. obciążenie 250kg/m²). Elementy oznaczone żółtym kolorem dostarcza producent.

*kanał odpływowy połączony z kanalizacją burzową(dostarcza zamawiający)

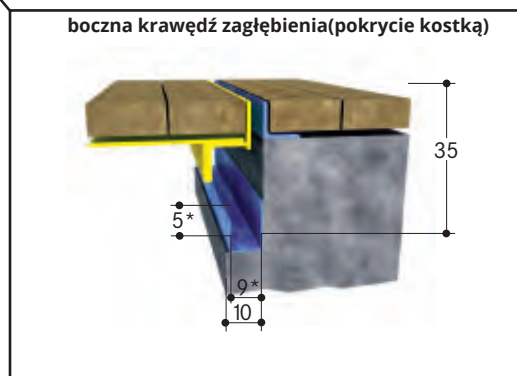

boczna krawędź zagłębienia(pokrycie kostką)

Montaż

Zamawiający jest zobowiązany zapewnić dźwig celem montażu urządzenia. Przy instalacji w garażu podziemnym konieczny jest żuraw mobilny o ramieniu przynajmniej 5m.

Parklift 461:

Hak na wysokości przynajmniej 400cm nad zagłębieniem, udźwig minimum 700kg.

Parklift 462 i 463:

Hak na wysokości przynajmniej 700cm nad zagłębieniem, udźwig minimum 1400kg.

Hydroizolacja płyty górnej

»Do zaizolowania płyty górnej zalecamy użyć żywicy SikaCor Elastomastic TF firmy Sika(Należy spełnić wymagania zawarte w karcie katalogowej produktu), lub innego środka o porównywalnych właściwościach hydroizolacyjnych(należy się upewnić, że produkt zachowa swoje właściwości w istniejących warunkach pracy).

Statyka i wymagania konstrukcyjne

Obciążenia jest przenieszone na posadzkę poprzez zakotwione stopy urządzenia. Kotwy są montowane na głębokości ok 10-12cm. W przypadku montażu do posadzki wodoodpornej, stosowane są kotwy chemiczne(należy uzgodnić z producentem). Posadzka o grubości min. 18cm, beton klasy C20/25, spełniające ogólne i lokalne wymagania budowlane. Ściany zagłębienia muszą być

wykonane z betonu, i być całkowicie pionowe i płaskie, bez żadnych występow. Należy wziąć pod uwagę tolerancje wymiarowe. W przypadku jakichkolwiek modyfikacji podstawowej wersji urządzenia, należy skontaktować się z producentem systemu, celem określenia miejsca kotwien oraz warunków budowlanych.

Sekcja(jedna strona urządzenia)

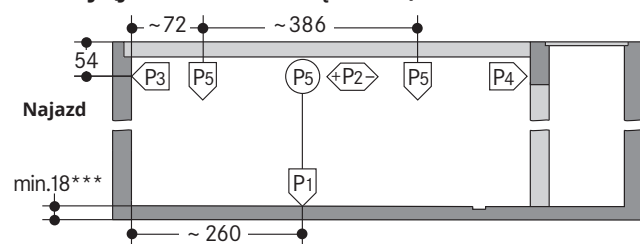

Widok z góry

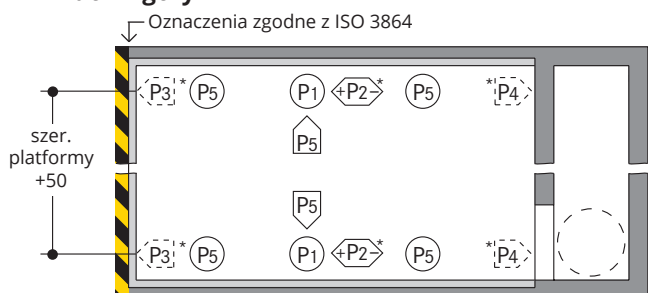

* Siła P2 występuje tylko w przypadku gdy słupy przylgają do ścian bocznych.
Siły P3 i P4 występują tylko, gdy słupy nie przylgają do ścian bocznych.
** Wszystkie obciążenia uwzględniają wagę samochodu.
*** Wytrzymałość posadzki powinna zostać udowodniona za pomocą obliczeń wykonanych przez konstruktora. Możliwa konieczność wykonania posadzki o większej wytrzymałości.

Statyka

Parklift 461 · 2600 kg

Urz. pojedyncze	Urz. podwójne
P1 = + 93 kN**	P1 = + 160 kN (górną platforma wykończona kamieniem)
P2 = ± 13 kN	P2 = ± 17 kN
P3 = + 13 kN	P3 = + 17 kN
P4 = + 13 kN	P4 = + 17 kN
P5 = + 13 kN	P5 = + 13 kN

Parklift 462 · 2600 kg

Urz. pojedyncze	Urz. podwójne
P1 = + 121 kN**	P1 = + 208 kN (górną platforma wykończona kamieniem)
P2 = ± 9 kN	P2 = ± 13 kN
P3 = + 9 kN	P3 = + 13 kN
P4 = + 9 kN	P4 = + 13 kN
P5 = + 13 kN	P5 = + 13 kN

Parklift 463 · 2600 kg

Urz. pojedyncze	Urz. podwójne
P1 = + 125 kN**	P1 = + 221 kN (górną platforma wykończona kamieniem)
P2 = ± 8 kN	P2 = ± 12 kN
P3 = + 8 kN	P3 = + 12 kN
P4 = + 8 kN	P4 = + 12 kN
P5 = + 15 kN	P5 = + 15 kN

Wyposażenie elektryczne

Lp. dostarcza	ilość	przeznaczenie	lokalizacja	łączna ilość	
1	zamawiający	1	licznik elektryczny	W przyłączy	
2	zamawiający	1	Zabezpieczenie 3x32A, zgodnie z DIN VDE0100 p.430	W przyłączy	1 na agregat
3	zamawiający		3 Ph + N + PE* 230/400 V, 50 Hz	Zasilanie do wyłącznika głównego	1 na agregat
4	zamawiający	1	odzielny przewód zasilający(230V) do oświetlenia i gniazdka	od przyłącza do szybu serwisowego	1 na platformę
5	zamawiający	1	Wyłącznik główny(krzywkowy), zamykany	Poza szybem, maks. 20m od panelu ster.	1 na agregat
6	zamawiający		Przewód zasilający, ekranowany, 5x4mm ²	Od wył. głównego do agregatu	1 na agregat
7	zamawiający	co 10m	Wyprowadzenie uziemienia	styk tylnej ściany i podłoża	
8	zamawiający	1	Uziemienie systemu	Od przyłącza do urządzenia	1 na platformę
9.1	zamawiający	1	Rura Ø40 z linką prowadzącą wewnątrz	Panel ster. - dół zagłębienia	1 na platformę
9.2	zamawiający	1	Rura Ø40 z linką prowadzącą wewnątrz	Na przewód zas. agregatu	1 na platformę
10	zamawiający		Słupek na panel sterujący		1 na platformę

Elementy 11-17 wchodzą w zakres dostawy urządzenia, chyba że oferta/zamówienie stanowi inaczej.

* DIN VDE 0100 część 410 + 430 (brak ciągłego obciążenia).

Komponenty elektryczne dostarczone przez producenta muszą być połączone zgodnie ze schematem instalacji i lokalnymi regulacjami. Aby obwody elektryczne były zgodne z certyfikacją TÜV, należy przestrzegać wymagań elektrycznych niemieckiego VDE. Aby możliwy był prawidłowy

montaż urządzenia i sprawdzenie poprawności jego działania, zasilanie musi zostać doprowadzone przed lub w trakcie jego trwania. Zgodnie z normą DIN EN 60204, wszystkie urządzenia muszą zostać podłączone bezpośrednio do uziemienia, znajdującego się w odległości nie większej niż 10m.

Ochrona akustyczna

Podstawą jest niemiecka norma DIN 4109.

Urządzenie na zewnątrz:

Zgodnie z normą DIN 4109 wszystkie urządzenia, wyposażenie i instalacje w budynkach z instalacjami technicznymi muszą zostać wyposażone w odpowiednią ochronę przed hałasem propagowanym drogą powietrzną i materiałową.

Urządzenie wewnątrz:

- Dopuszczalna słyszalność pracy systemów parkowania w pomieszczeniach mieszkalnych nad garażem tj. 30 dB(A) będzie spełniona pod następującymi warunkami:
- Pakiet ochrony przed nadmiernym hałasem, z naszej listy wyposażenia dodatkowego
- Odporność konstrukcji budowlanej na przenoszenie hałasu min. $R_w = 57 \text{ dBm}^2$

-Ściany odgradzające garaż od innych pomieszczeń posiadają gęstość min. 300kg/m²
-Strop nad garażem posiada gęstość min. 400kg/m²
Jeżeli powyższe warunki nie są spełnione - konieczne jest wykonanie dodatkowych osłon tłumiących. Najlepszą metodą ochrony przed hałasem jest wykonanie dodatkowych płyt ochronnych oddzielających konstrukcję budowlaną od pomieszczenia garażu.

Zwiększona ochrona przed hałasem:

Wartości izolacji akustycznej zgodnie z normą DIN4109-10 są zachowane.
W przypadkach konieczności dodatkowe zabezpieczenia ochronne przed hałasem wymagają uzgodnień z dostawcą systemu

Panel sterujący

Położenie panelu sterującego wynika z projektu i zależy od możliwości montażu(słupek, ściana budynku).

Konieczne jest połączenie zagłębienia i panelu za pomocą pustej rury Ø40 z linką wewnątrz.

Zgodność i Certyfikaty CE

System zgodny z dyrektywą maszynową 2006/42/EC oraz normą EN 14010

Wymiary

Wszystkie wymiary są wymiarami minimalnymi. Dodatkowo należy uwzględnić tolerancje wymiarowe(zgodnie z normami). Wszystkie wymiary w cm.

Agregat hydrauliczny

Agregat zostanie zainstalowany w szybie serwisowym.

Szerokość miejsc parkingowych

Ze względu na komfort parkowania, zalecana szerokość miejsca parkingowego wynosi 250 lub 500 cm(urządzenie podwójne).

Schemat połączeń elektrycznych

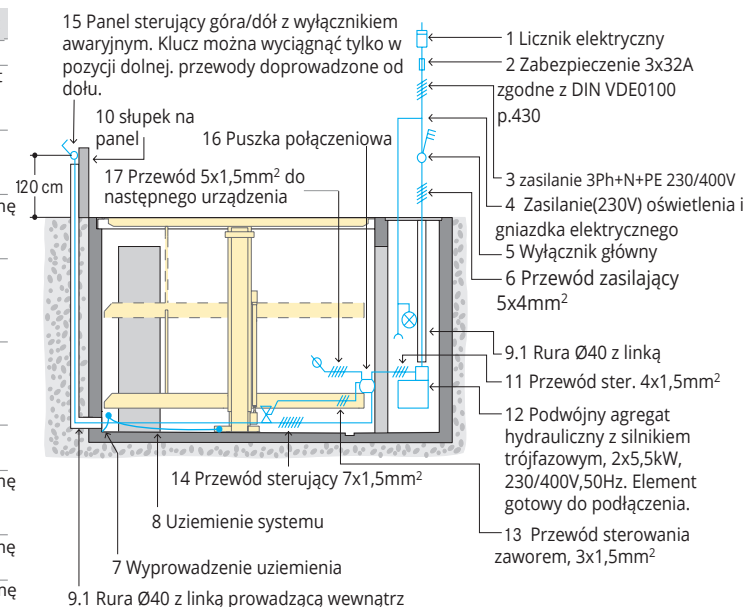

Zakres temperatury pracy

Prawidłowa praca urządzenia : -20°C – 40°C. Wilgotność powietrza: 50% przy 40°C. Odstępstwa od powyższych wartości należy uzgodnić z dostawcą systemu.

Oświetlenie

Oświetlenie zgodne z wymogami lokalnymi oraz klienta. Oświetlenie w szybie serwisowym minimum 80 Lux.

Bariery

Zamawiający jest zobowiązany zabezpieczyć zagłębienie przed i w trakcie montażu urządzeń.

Odwodnienie(zapewnia zamawiający)

- 1) Przed rozpoczęciem montażu należy wykonać kanał odpływowy wzdłuż ścian zagłębienia. Kanał powinien być wykonany z betonu i połączony z kanalizacją burzową.
- 2) W miejscach szczególnie narażonych na zalanie i warunki atmosferyczne, zalecamy wykonanie dodatkowego kanału odpływowego poza zagłębieniem.
- 3) Zaleca się umieszczenie odpływu z tyłu zagłębienia i zakończenie go połączeniem z kanalizacją burzową lub studzienką bezodpływową o wymiarach 50x50x20cm.
- 4) Celem ochrony wód gruntowych przed zanieczyszczeniem, zalecamy zabezpieczenie powierzchni posadzki powłoką olejoodporną. Jeśli odwodnienie połączone jest z kanalizacją burzową, zaleca się zastosowanie filtra olejowego.

Jeśli takie rozwiązanie nie jest możliwe, to zamawiający zobowiązany jest zapewnić pompę odprowadzającą wodę z zagłębienia. Nachylenie posadzki w poprzek zagłębienia możliwe jedynie w kanale odpływowym.

Wentylacja

Wentylacja powinna zapewniać ciągłą wymianę powietrza, redukować jego wilgotność, a także zapobiegać zbieraniu się wilgoci z zaparkowanych samochodów. Pozwoli to na

uniknięcie korozji i spowodowanych nią awarii. Zalecamy skonsultowanie projektu z ekspertem w dziedzinie wentylacji.

Obsługa serwisowa i konserwacja

W okresie gwarancyjnym obsługę serwisową zapewnia dostawca. W okresie późniejszym zalecamy zawarcie umowy serwisowej.

Ochrona antykorozyjna

Niezależnie od obsługi serwisowej, konieczne jest wykonywanie czynności zawartych w „Wykazie Konserwacji Bieżącej”, a w szczególności:

- części ocynkowane platformy należy utrzymywać w czystości
- oczyszczać na bieżąco platformy z soli (zabezpieczenie przed korozją).
- zagłębienie musi być na bieżąco wentylowane.

Nalot (biała rdza) na powierzchni blachy ocynkowanej jest naturalnym procesem utleniania się cynku. W dalszym ciągu powierzchnia czarna blach jest chroniona przed korozją.

Nie należy podejmować prób mechanicznego usuwania nalotów. Grozi to obniżeniem poziomu ochrony antykorozyjnej.

Szyb serwisowy

Wymagany jest oddzielny szyb serwisowy z przejściem do zagłębienia. W zależności od projektu, możliwe jest wykorzystanie jednego szybu do kilku sąsiadujących zagłębień. Zamawiający zapewnia wąż i drabinę do szybu.

Ochrona przeciwpożarowa

Wykonanie systemu zabezpieczenia przed pożarem, niezbędne wyposażenie i system kontroli zapewnia inwestor, zgodnie z przepisami lokalnymi.